

S 970S



Smontagomme elettroidraulico per pneumatici di autocarri, macchine agricole e movimento terra. Le dimensioni e le corse di lavoro consentono di operare con la massima efficienza su tutta la gamma di pneumatici. Il mandrino, a doppia velocità di rotazione, garantisce la presa senza prolunghere fino a cerchi di 42". Provvisto di dispositivo per la regolazione della forza di serraggio.

Electrohydraulic tyre changer for truck, agricultural and earthmoving vehicles. The dimensions and work strokes are such as to ensure maximum efficiency for the entire range of tyres. The two-speed rotation chucking table can accommodate rims up to 42" without extensions. It also features a clamping force adjustment device.

Elektrohydraulische Reifenmontiermaschinen für Reifen von LKWs sowie Landwirtschafts- und Erdbewegungsmaschinen. Dank den Abmessungen und den Arbeitsabläufen wird auf dem ganzen Reifenbereich grösste Effizienz gewährleistet. Die Spannvorrichtung mit doppelter Drehgeschwindigkeit garantiert bis zu 42" ein Aufspannen ohne Verlängerung. Die Spannkraft kann eingestellt werden.



OPTION



G97 A2 (→ 57")
4 x prolungha / extensions / Verlängerungen

S970S

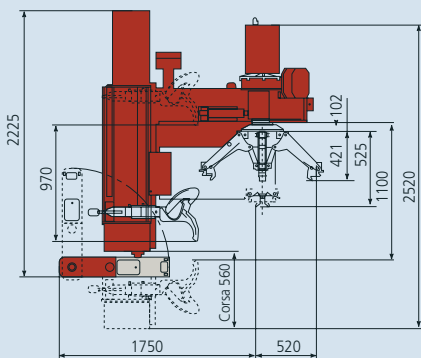
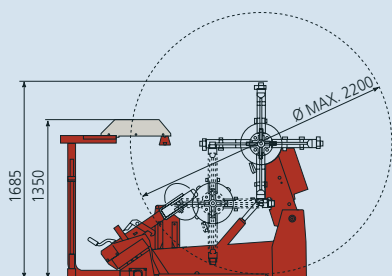

STANDARD

- 1 leva alza talloni
- 1 morsetto per cerchi
- 1 bead lifting lever
- 1 rim pliers
- 1 Montiereisen
- 1 Klemme



DATI TECNICI	TECHNICAL DATA	TECHNISCHE DATEN	S970S
Motore rotazione mandrino	Chucking unit rotation motor	Motor für Drehung der Spannvorrichtung	kW 1,5/2,2
Motore centralina	Hydraulic drive unit motor	Hydraulikmotor	kW 1,5
Ø cerchi	Rim Ø	Mögliche Felgen-Ø	12"/42"
Ø cerchi con G97 A2	Rim Ø with G97 A2	Mögliche Felgen-Ø mit G97 A2	12"/57"
Ø est. ruota ammesso	Max. wheel Ø	Raddurchmesser	mm 2200
Larghezza max. ruota	Max. allowed wheel width	Max. Radbreite	mm 1080
Peso	Weight	Gewicht	kg 880