



**S 980**

Smontagomme elettroidraulico per pneumatici di autocarri, macchine agricole e movimento terra con cerchi da 14" a 57". Le dimensioni e le corse di lavoro consentono di operare con la massima efficienza su tutta la gamma di pneumatici. Il mandrino, a doppia velocità di rotazione, garantisce la presa senza prolunghe fino a cerchi di 46". È inoltre provvisto di dispositivo per la regolazione della forza di serraggio.

*Electrohydraulic tyre changer for trucks, agricultural and earthmoving vehicles with rims between 14" and 57". The dimensions and work strokes are such as to ensure maximum efficiency for the entire range of tyres. The two-speed rotation chucking table can accommodate rims up to 46" without extensions. It also features a clamping force adjustment device.*

Elektrohydraulische Reifenmontiermaschinen für Reifen von LKWs sowie Landwirtschafts- und Erdbewegungsmaschinen mit 14" - 57" Felgen. Dank den Abmessungen und den Arbeitsabläufen wird auf dem ganzen Reifenbereich grösste Effizienz gewährleistet. Die Spannvorrichtung mit doppelter Drehgeschwindigkeit garantiert bis zu 46" ein Aufspannen ohne Verlängerung. Die Spannkraft kann eingestellt werden.

DATI TECNICI	TECHNICAL DATA	TECHNISCHE DATEN		S980
Motore rotazione mandrino	Chucking unit rotation motor	Motor für Drehung der Spannvorrichtung	kW	1,5/2,2
Motore centralina	Hydraulic drive unit motor	Hydraulikmotor	kW	1,5
Ø cerchi	Rim Ø	Mögliche Felgen-Ø		14" /46"
Ø cerchi con G98 A3	Rim Ø with G98 A3	Mögliche Felgen-Ø mit G98 A3		14" /57"
Ø est. ruota ammesso	Max. wheel Ø	Raddurchmesser	mm	2420
Larghezza max. ruota	Max. allowed wheel width	Max. Radbreite	mm	1250
Peso	Weight	Gewicht	kg	990

S980

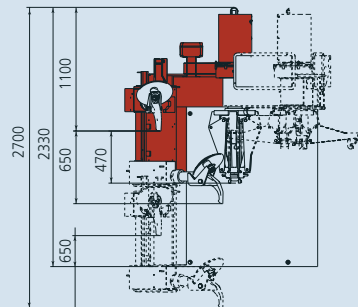
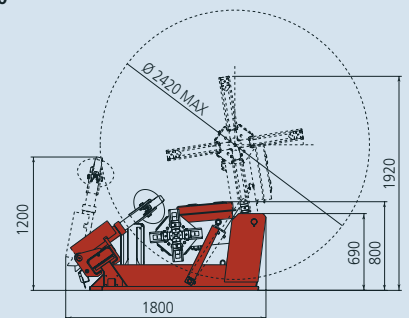

**OPTION**

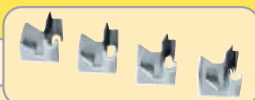

**G97 A1 → S970 - S970S  
G98 A2 → S980 - S980E**  
Kit protezioni per cerchi in lega (n° 4 pezzi)  
4 clamp protections for alloy rims  
Klauenchutz (4 Stück) für Leichtmetallfelgen



**G90 A2**  
Rullo per tubeless  
Tubeless roller  
Abdrückrolle für schlauchlose Reifen



**G90 A6**  
Morsetto bloccatallone per cerchi in lega  
Bead-locking clamp for alloy rims  
Wuldstklemme für Leichtmetallfelgen



**G90 A3**  
Morsetto bloccatallone ruote movimento terra  
Bead-locking clamp for earth-moving wheels  
Satz Klemme für EM-Felgen

**OPTION**



**G98 A3 ( → 57")**  
4 x prolunghe / extensions / Verlängerungen

**STANDARD**

- 1 leva alza talloni
- 1 morsetto per cerchi
- 1 bead lifting lever
- 1 rim pliers
- 1 Montiereisen
- 1 Klemme